



La nouvelle
génération de chargeuses
à direction à glissement.

ELISE 900^{MK3}

firstgreenindustries.com

Entièrement
électrique,
sans bruit, sans
émission.



Rentable,
pratiquement
sans
entretien.



Propulsé par la technologie.

Elise 900. La première chargeuse à direction à glissement électrique au monde représente la plus haute technologie et les années d'expérience de FIRSTGREEN Industries.

Caractéristiques de sécurité étendues

Groupe motopropulseur révolutionnaire

Micro-vitesse pour une manœuvrabilité de précision

Plate-forme gyroscopique à nivellement automatique

Coût d'exploitation extrêmement faible

Maintenance minimale

100% écologique

Autonomie de la batterie

jusqu'à **8** h

selon l'utilisation et la charge

Télécommande

50 m

d'action et 15m pieds avec l'application intelligente.

Inclinaison latérale

47°

Angle d'inclinaison supérieur de 10° à la moyenne de la concurrence

Dégagement du châssis

262 mm

44 mm de plus que la moyenne de la concurrence

Hauteur de l'axe de charnière

3637 mm

Portée supérieure de 356mm à la moyenne de la concurrence

Capacité de chargement

900 kg

et 1200kg en utilisant une batterie étendue de 400Ah de capacité



Spécifications techniques.



SPÉCIFICATIONS

Capacité de charge nominale	900 / 1200 kg
Charge de basculement	1800 / 2400 kg
Vitesse de déplacement minimale	0.15 km/h
Vitesse maximale	12 km/h
Vitesse de déplacement maximale	12 km/h

MOTEUR

Type de moteur électrique	3xGEW
Puissance nominale	3x10 kW
Puissance maximale	3x27 kW
Couple maximal	3x120 Nm

METTRE VOTRE MACHINE AU POINT

Options

- Kit de réfection de la cabine sans fenêtre
- Climatisation
- Chargeur intégré pour l'option batterie étendue
- Chargeur triphasé, ou deux chargeurs monophasés
- Capteur de sécurité pour porte ouverte
- Batterie standard au plomb d'une capacité de 240 Ah
- Batterie plomb-acide étendue d'une capacité de 400 Ah
- Chenilles en caoutchouc ou en acier pour une meilleure traction
- Jeu de câbles préinstallé pour les accessoires électriques

Caractéristiques de série

- Caméra de recul
- Rétroviseur gauche et droit
- Éclairage obligatoire
- Phares de travail avant
- Phares de travail arrière
- Feu de balisage orange
- Alarme de recul
- Roues tout-terrain
- Fenêtre ouvrante de sécurité
- Pare-soleil avant à rouleau
- Vitres teintées
- Essuie-glace avec pulvérisateur
- Cabine renforcée pour la sécurité
- Siège avec ceinture de sécurité et système de détection de l'opérateur
- Attache rapide - SAE J2513
- Commande par joystick ISO
- Système de stabilisation verticale du godet
- Chauffage électrique
- Smartphone Android avec application de contrôle
- Chargeur de batterie externe
- Manuel d'utilisation et d'entretien

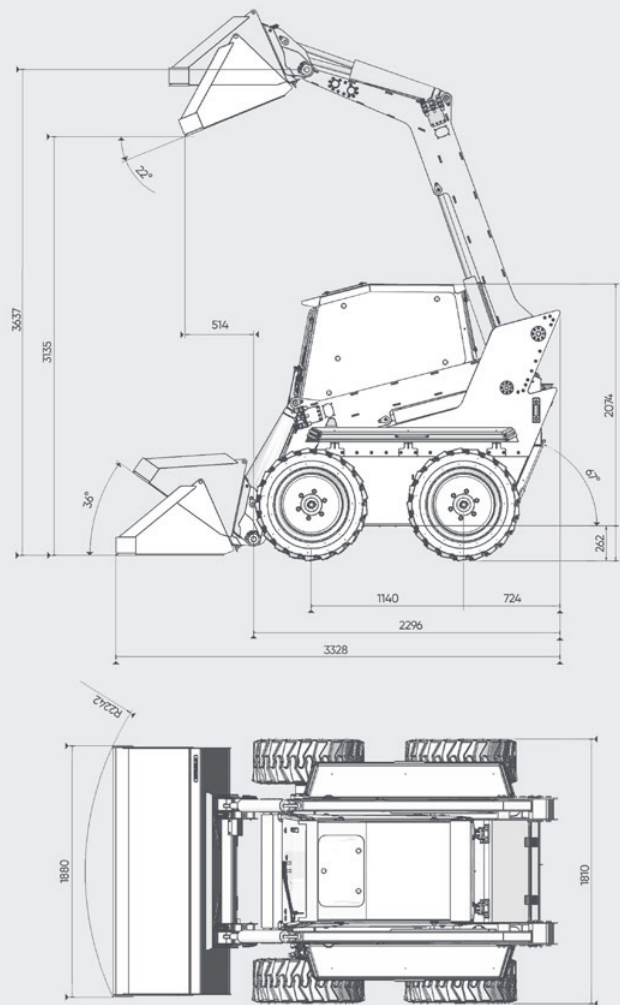

ELISE 900

POIDS

Poids nominal de fonctionnement	3 300 kg
Poids total du chargeur	4 200 kg

SYSTÈME HYDRAULIQUE

Pression de l'huile hydraulique	180 Bar
Débit d'huile hydraulique	65 l/min
Réservoir d'huile hydraulique	40 l

Maintenance



Logistique



Construction



Sylviculture



Agriculture



Avec une large gamme d'accessoires.



Godet standard



Malaxeur à béton



Fourches à palettes

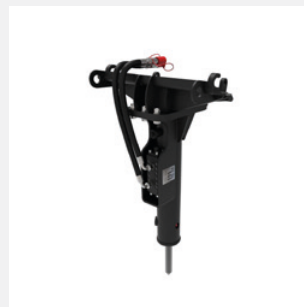

Marteau

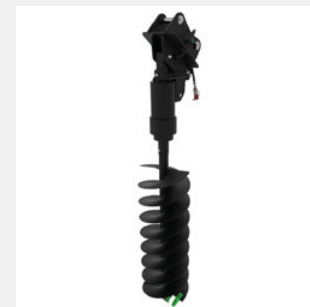

Tarière



... et 34 autres pièces jointes sur [firstgreenindustries.com](https://www.firstgreenindustries.com)



Pour plus de produits FIRSTGREEN, visitez
www.firstgreenindustries.com

+420 737 633 733, info@firstgreenindustries.com